



ПОСІБНИК КОРИСТУВАЧА

НАГРІВАЧІ КАНАЛЬНІ

PRANA H150241

PRANA H150363

PRANA H200403

PRANA H200603



Скористайтесь QR-кодом або відвідайте вебсайт:
prana.help/u1a, щоб переглянути інформацію
про виріб, та іншу корисну інформацію.

ВИКОРИСТАНІ ПОЗНАЧЕННЯ



ОБЕРЕЖНО!

Цей символ вказує на небезпеку для життя та здоров'я людей через електричну напругу.



ОБЕРЕЖНО!

Цей символ вказує на небезпеку для життя та здоров'я людей через гарячу поверхню.



ОБЕРЕЖНО!

Цей символ вказує на небезпеку для життя та здоров'я людей через використання виробу в поєднанні з агресивним, вибухонебезпечним середовищем.



ПОПЕРЕДЖЕННЯ!

Цей символ вказує на небезпеку, яка, якщо її не уникнути, може призвести до серйозних травм або смерті.



ПОПЕРЕДЖЕННЯ!

Знак інформує про те, що цей виріб не можна вважати побутовим сміттям і його забороняється утилізувати разом рештою відходів.



Перед початком експлуатації та монтажем виробу уважно ознайомтесь з посібником користувача. Після прочитання посібника користувача зберігайте його протягом всього часу користування виробом та при передачі керування іншому користувачу обов'язково забезпечте його посібником користувача.

ЗМІСТ

ПОПЕРЕДЖЕННЯ ТА ЗАХОДИ БЕЗПЕКИ	4
ПРИЗНАЧЕННЯ	8
КОМПЛЕКТ ПОСТАЧАННЯ	8
СТРУКТУРА УМОВНОГО ПОЗНАЧЕННЯ	8
ОСНОВНІ ТЕХНІЧНІ ХАРАКТЕРИСТИКИ	9
ОСНОВНІ ТЕХНІЧНІ ПАРАМЕТРИ	10
АЕРОДИНАМІЧНІ ХАРАКТЕРИСТИКИ	11
БУДОВА ТА ПРИНЦИП РОБОТИ	12
МОНТАЖ ТА ПІДГОТОВКА ДО РОБОТИ	15
ПІДКЛЮЧЕННЯ ДО ЕЛЕКТРОМЕРЕЖІ	17
ВИМОГИ ДО БЛОКУ КЕРУВАННЯ	20
ТЕХНІЧНЕ ОБСЛУГОВУВАННЯ	20
ПРАВИЛА ЗБЕРІГАННЯ ТА ТРАНСПОРТУВАННЯ	21
УМОВИ ГАРАНТІЙНИХ ЗОБОВ'ЯЗАНЬ	22
ГАРАНТІЙНИЙ ТАЛОН	24



- Виріб не призначений для використання дітьми, особами зі зниженими сенсорними чи розумовими здібностями, а також особами, які не підготовлені відповідним чином. Не дозволяйте дітям гратися з пристроєм. Монтаж, чистка, обслуговування не повинні проводитися дітьми.



- Виріб повинен бути встановлений в місцях, які виключають самостійний доступ дітей.



- Небезпека удушення. Виріб може містити дрібні деталі. Деякі з цих дрібних деталей, можливо, потрібно буде розібрати під час операції з чищення та обслуговування. Обережно поведіться і тримайте дрібні деталі поза досяжністю дітей. Зберігайте пакувальний матеріал якомога далі від дітей.



- Перед використанням слід переконатися, що під час інсталяції дотримані механічні й електромонтажні норми, що діють в країні, де було проведено монтаж.



- Заборонено без належної кваліфікації монтувати, переміщувати, розбирати, модифікувати або ремонтувати виріб. Виробник не несе відповідальності за монтаж здійснений некваліфікованим спеціалістом (або групою спеціалістів) та всі наступні наслідки, що пов'язані з цим. Неправильно здійснений монтаж позбавляє гарантійного обслуговування.



- Підключення та технічне обслуговування виробу повинно проводитись лише спеціалістом з відповідною кваліфікацією та відповідним рівнем допуску по електробезпеці, що ознайомлений з посібником користувача.



- Напруга живлення повинна подаватися через вимикач (зі шпариною між роз'єднаними контактами не менше 3 мм на всіх полюсах), який розмикає всі фази живлення відповідно до правил установки електропроводки. Забороняється експлуатація виробу без заземлення.



- Необхідно знеструмити прилад перед здійсненням будь-яких операцій з технічного обслуговування (монтажу, ремонту) для цього вимкніть головний вимикач живлення та не торкайтесь виробу до його повного охолодження. Заборонено торкатись, відкривати, транспортувати виріб під час роботи.



- Під час підключення виробу до електромережі не використовуйте пошкоджене обладнання та провідники.



При появі сторонніх звуків, запаху, диму слід негайно знеструмити виріб автоматичним вимикачем. Продовження використання виробу може призвести до появи диму, пожежі, ураження електричним струмом або травм. За ремонтом зверніться в сервісний центр компанії виробника або дилера у вашому регіоні.



- Забороняється монтаж виробу з'єднувальною коробкою донизу (небезпека замикання електропроводки). Уникайте потрапляння води на виріб. Не виконуйте монтаж і технічне обслуговування виробу мокрими руками. Струмopровідні частини мережі живлення повинні завжди бути сухими, ізолюваними та недоступними для дотику, щоб не допустити нещасного випадку або короткого замикання в електромережі.



- Не експлуатуйте виріб за межами діапазону температур, вказаних в посібнику користувача. Не експлуатуйте виріб в агресивному та вибухонебезпечному середовищі. Виріб не можна ізолювати теплоізоляційними матеріалами. Не перекривайте повітряний канал під час роботи виробу.



- Виріб повинен встановлюватись у повітропровід аналогічного або більшого діаметра (розміру). Мінімально допустима відстань між виробом та іншими елементами вентиляційної системи не менше 0,5 м металевого повітропроводу. Виріб повинен бути надійно закріплений, при цьому повинна бути забезпечена можливість для безперешкодного його обслуговування.

Робоче положення виробу має забезпечувати вільний доступ до з'єднувальної коробки та кнопки ручного перезапуску термовимикача RESET. При тривалій експлуатації виробу час від часу перевіряйте надійність монтажу.



- Повітропроводи мають бути обладнанні решітками або іншим пристроєм, що перешкоджатиме вільному доступу до ТЕНів.



- Мінімальна витрата повітря через виріб - не менше величини, зазначеної в таблицях основних технічних параметрів.



- Використовуйте виріб лише за його прямим призначенням. Не залишайте пристрій без нагляду під час роботи. Виріб не підлягає автономній експлуатації (див. Вимоги до блоку керування).



- Заборонено використовувати термозапобіжники у якості мережевого вимикача напруги живлення виробу, якщо струм навантаження є вищим за допустимі для застосованого типу.



- Будь ласка, не утилізуйте виріб разом із побутовими відходами наприкінці терміну його експлуатації. Здати виріб на утилізацію можна у відповідних пунктах збору, передбачених у вашій країні.



- Виробник знімає з себе відповідальність за можливу шкоду, прямо або опосередковано заподіяну виробом людям, тваринам, майну в разі, якщо це сталося в результаті недотримання правил і умов експлуатації, налаштування виробу, умисних або необережних дій покупця (користувача) або третіх осіб.

ПРИЗНАЧЕННЯ

Нагрівачі каналні призначені для нагрівання чистого припливного повітря за температури від -30°C до $+50^{\circ}\text{C}$ та відносній вологості до 80 %, яке потрапляє в системи повітропостачання.

Нагрівачі каналні є компонентними виробами та не підлягають автономній експлуатації.

Виріб розрахований на тривалу роботу без відключення від електромережі.

Повітря, яке переміщується, не повинно містити горючих або вибухонебезпечних сумішей, хімічно активних випарів, липких речовин, волокнистих матеріалів, крупного пилу, сажі, жирів або середовищ, які сприяють утворенню шкідливих речовин (отрута, пил, хвороботворні мікроорганізми).

КОМПЛЕКТ ПОСТАЧАННЯ

Нагрівач каналний 1 шт.

Посібник користувача 1 шт.

СТРУКТУРА УМОВНОГО ПОЗНАЧЕННЯ

[Н] - [X1] - [XX] - [L], де:

Н - Найменування виробу;

X1 - Діаметр (або розміри) патрубків, мм;

XX - Потужність виробу X,X кВт;

L - Кількість фаз живлення.

ОСНОВНІ ТЕХНІЧНІ ХАРАКТЕРИСТИКИ

За типом захисту від ураження електричним струмом виріб належить до 1 класу згідно з ДСТУ EN 60335-1:2015 (IEC 60335-1-2015).

Ступінь захисту зібраного виробу, підключеного до повітропроводів - IP40.

Конструкція виробу постійно вдосконалюється, тому деякі моделі можуть відрізнятися від описаних у цій інструкції.

ГАБАРИТНІ, ПРИЄДНУВАЛЬНІ РОЗМІРИ ТА МАСА ПРИБАДУ

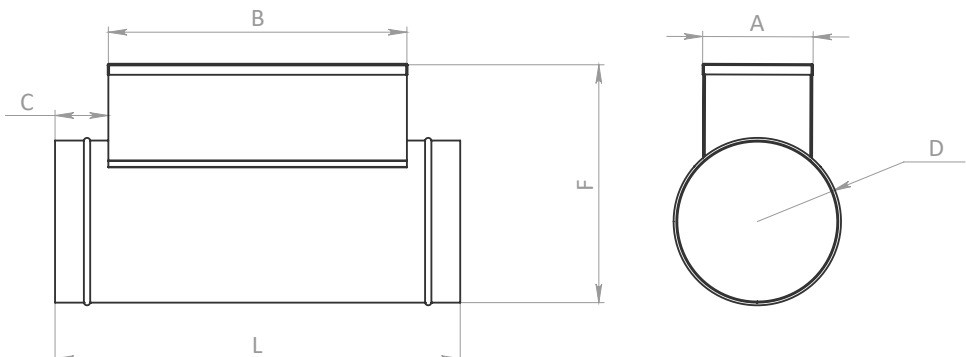

МОДЕЛЬ ВИРОБУ	Розміри, мм					
	D	L	B	F	C	A
H150241	158	380	280	224	50	104
H150363	158	380	280	224	50	104
H200403	202	380	380	280	50	120
H200603	202	380	380	280	50	120

ОСНОВНІ ТЕХНІЧНІ ПАРАМЕТРИ

Модель	H150241	H150363	H200403	H200603
Потужність, кВт	2,4	3,6	4	6
Кількість фаз	1	3	3	3
Напруга, В	230	400	400	400
Кількість ТЕНів x потужність, кВт	2x1,2	3x1,2	2x2,0	3x2,0
Струм, А	5,2	5,2	8,7	8,7
Мінімально необхідна витрата повітря, м ³ /год	160	240	280	400
Маса	2,1	2,6	2,7	3,3

АЕРОДИНАМІЧНІ ХАРАКТЕРИСТИКИ

Згідно витрати повітря визначаємо втрати тиску для кожної з моделей калориферів.

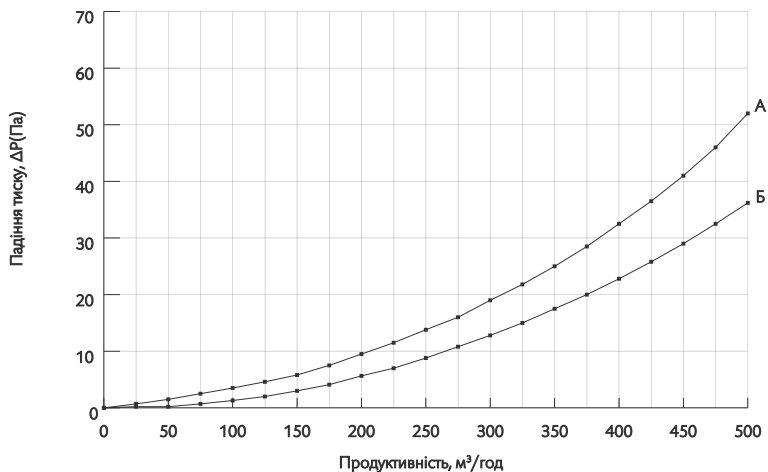

А - Характеристики моделі - Н150241

Б - Характеристики моделі - Н150363

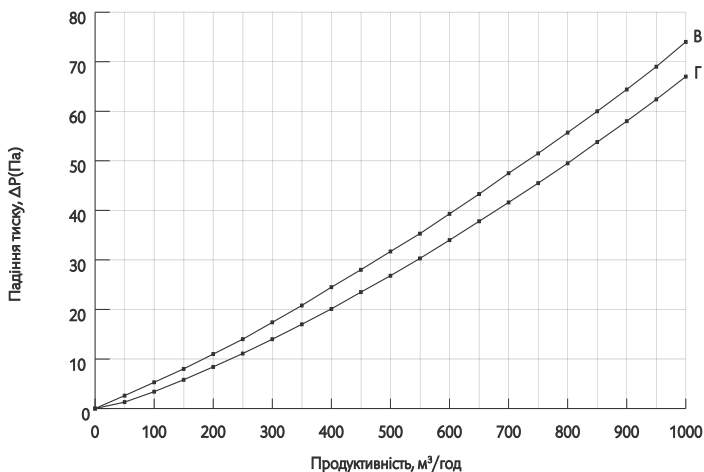

В - Характеристики моделі - Н200403

Г - Характеристики моделі - Н200603

БУДОВА ТА ПРИНЦИП РОБОТИ

Конструктивно виріб складається з корпусу, до якого жорстко закріплена з'єднувальна коробка, що закривається знімною кришкою.

На зовнішню частину з'єднувальної коробки виведені гермовводи для введення кабелів живлення, керування та заземлення. Усередині корпусу розташовані ТЕНи.

Корпус, з'єднувальна коробка і кришка виробів виготовлені з нержавіючої сталі.

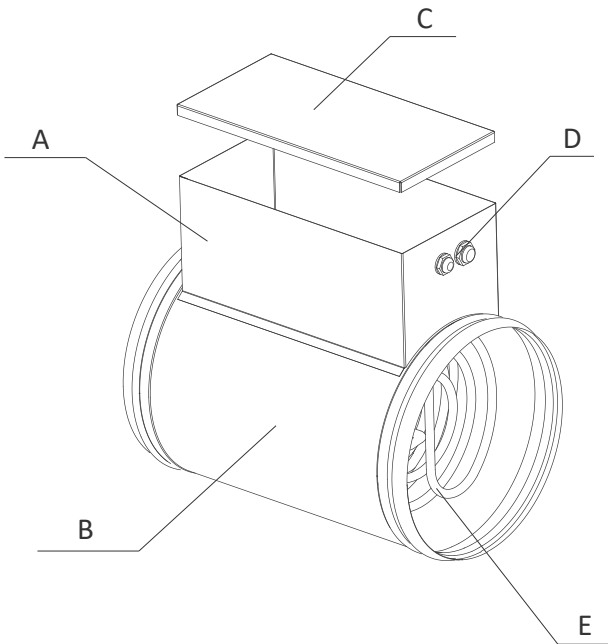

A - З'єднувальна коробка;

B - Корпус;

C - Знімна кришка;

D - Гермовводи;

E - ТЕН (ТЕНи).

Всередині з'єднувальної коробки розташовані:

- Клемна колодка для підключення зовнішніх живильних та керівних ланцюгів виробу;
- Гвинтовий затискач заземлення;
- Термовимикачі (автоматичний, ручний).

Виріб обладнаний двома датчиками нагріву з функцією виключення, термовимикачами:

- з автоматичним поверненням з температурою спрацьовування $+50^{\circ}\text{C}$;
- з ручним поверненням з температурою спрацьовування $+90^{\circ}\text{C}$.

Термовимикач з ручним поверненням має кнопку для ручного перезапуску. Поруч з кнопкою розташована пояснювальна наклейка RESET. На внутрішній стороні кришки з'єднувальної коробки розташована електрична схема виробу.

При спрацюванні датчика з автоматичним поверненням 50°C , вимикаються ТЕНи.

Причиною виникнення цієї ситуації є надлишковий нагрів та недостатньо високий режим роботи притоку.

Щоб уникнути цього потрібно вимкнути додаткові ТЕНи (нагрівні елементи) або збільшити обсяги повітрообміну.

При спрацюванні датчика з ручним поверненням 90°C , вимикаються ТЕНи.

Причиною виникнення цієї ситуації є надлишковий нагрів та відсутність руху повітря в системі вентиляції (сторонні предмети в системі вентиляції, що призвели до закупорювання притоку або недостатньо високий режим роботи притоку).

У цьому випадку необхідно:

- знеструмити виріб;
- зачекати доки виріб не охолоне до температури +50°C;
- усунути несправність у системі вентиляції;
- зняти кришку з з'єднувальної коробки виробу та, натиснути на кнопку RESET.

МОНТАЖ ТА ПІДГОТОВКА ДО РОБОТИ

Виріб призначений для монтажу у повітропроводі в горизонтальному або вертикальному положенні.

В горизонтальному положенні з'єднувальна коробка повинна бути направлена вгору або в сторону.

Виріб повинен встановлюватись у повітропровод аналогічного або більшого діаметра (розміру).

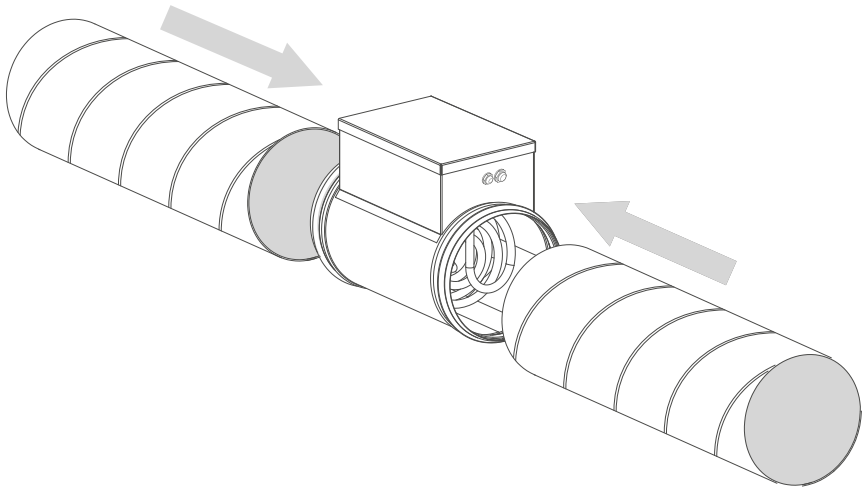

Для поліпшення якості та спрощення монтажу, поверхні, що стикаються мають гофровану стикувальну конструкцію.

Мінімально допустима відстань між виробом та іншими елементами вентиляційної системи не менше 0,5 м металевого повітропроводу.

Виріб повинен бути надійно закріплений, при цьому повинна бути забезпечена можливість для безперешкодного його обслуговування.

Робоче положення виробу має забезпечувати вільний доступ до з'єднувальної коробки та кнопки ручного перезапуску термовимикача RESET.

При тривалій експлуатації виробу час від часу перевіряйте надійність монтажу.

Не допускається монтаж виробу з'єднувальною коробкою донизу (небезпека затікання конденсату та замикання електропроводки).

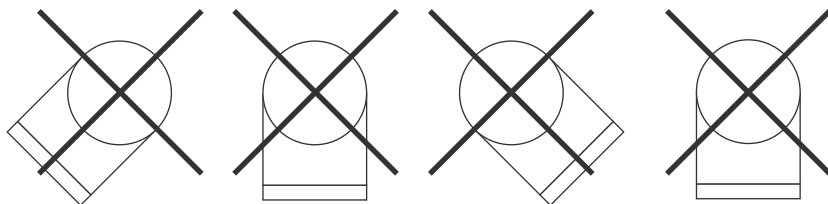
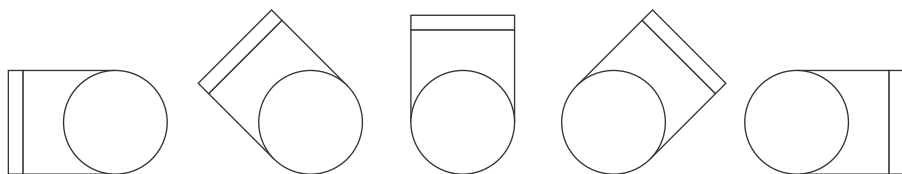

ПІДКЛЮЧЕННЯ ДО ЕЛЕКТРОМЕРЕЖІ

В залежності від моделі виробу він підключається до однофазної мережі змінного струму напругою 230 В / 50 Гц або трифазної мережі змінного струму напругою 400 В / 50 Гц.

В залежності від моделі виробу використовуються ізольовані міцні та термостійкі провідники 5x1,5 (для H150241, H150363) та 5x2,5 (для H200403, H200603).

Виріб повинен бути підключений через вбудований в стаціонарну мережу електропостачання автоматичний вимикач QF з електромагнітним розчеплювачем, який розриває всі фази мережі у випадку короткого замикання або перенавантаження.

Місце монтажу зовнішнього вимикача QF повинно забезпечувати вільний доступ для оперативного вимкнення установки.

Струм спрацювання автоматичного вимикача повинен бути вище струму споживання виробу (див. таблиці основних технічних характеристик) з найменшим відхиленням у більшу сторону.

Під час вибору автоматичного вимикача необхідно враховувати максимальну температуру нагріву провідників, яка залежить від типу проводу, ізоляції, довжини й способу прокладки (у повітрі, в кабельних каналах, в стіні).

Залежно від кількості ТЕНів, живильної напруги, кількості фаз застосовуються різні електричні схеми.

Умовні позначення на схемах:

S1, S2 – термовимикачі;

F(Fn) - термозапобіжник;

Ln - лінії електропередачі;

En – ТЕНи;

N - нейтраль;

X1 – колодка клемна;

X2 – затискач заземлення.

ЕЛЕКТРИЧНА СХЕМА ВИРОБУ Н150241

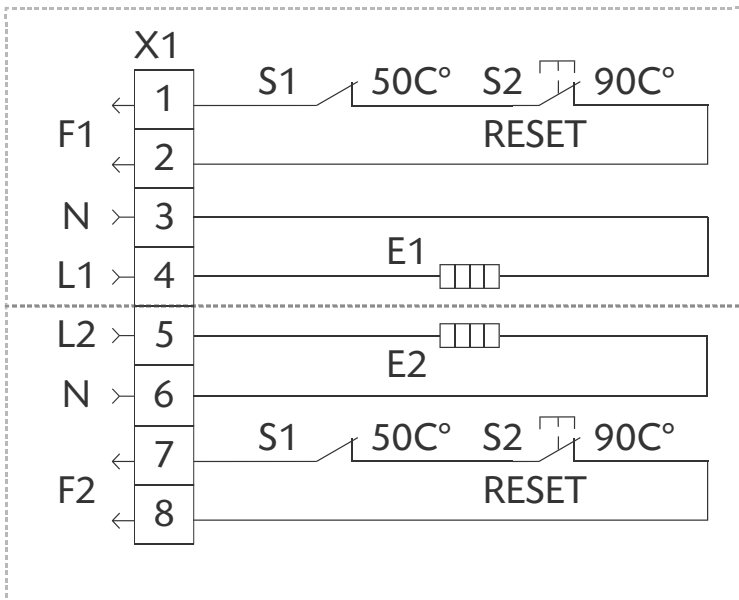

ЕЛЕКТРИЧНА СХЕМА ВИРОБУ Н200403

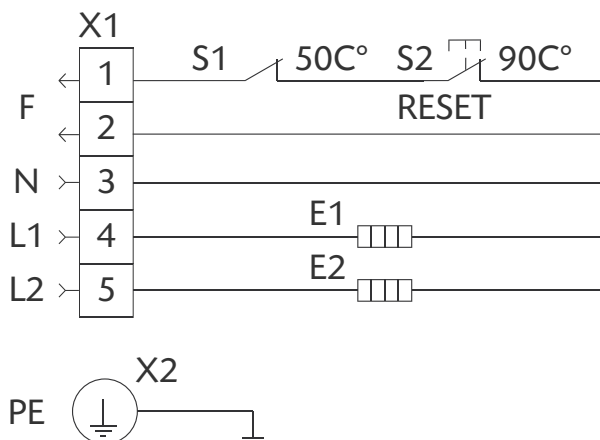

Підключення повинно бути виконано через електромагнітний розмикач (контактор).

ЕЛЕКТРИЧНА СХЕМА ВИРОБУ Н150363, Н200603

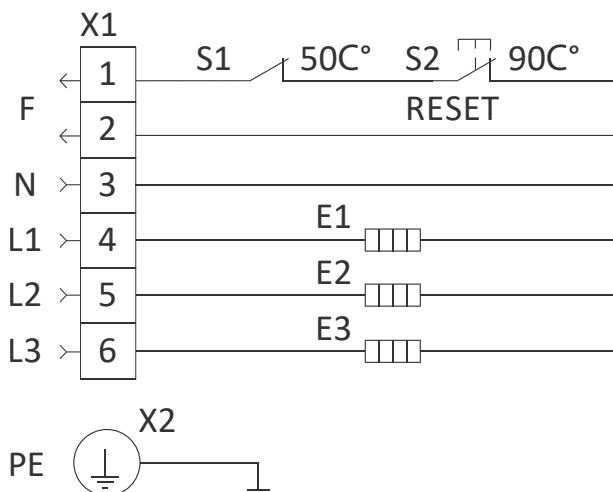

Підключення повинно бути виконано через електромагнітний розмикач (контактор).

ВИМОГИ ДО БЛОКУ КЕРУВАННЯ

Для правильної та безпечної роботи виробу рекомендується застосовувати систему автоматики, яка забезпечує комплексне керування та захист:

- автоматичне регулювання потужності та температури нагріву повітря;
- блокування подачі живлення на виріб у випадку зупинки припливного вентилятора або зменшення швидкості потоку повітря, а також під час спрацювання вбудованих термостатів захисту від перегріву;

ТЕХНІЧНЕ ОБСЛУГОВУВАННЯ

Під час технічного обслуговування проводяться:

- перевірка гвинтових, заклепкових і зварних з'єднань;
- перевірка затягнення гвинтових затискачів заземлення та електроконтактних з'єднань;
- перевірка клемних з'єднань проводів;
- очищення поверхні ТЕНів від пилу і забруднень. При цьому забороняється застосовувати будь-які розчинники та легкозаймисті речовини.
- перевірка надійності кріплення приладу;

ПРАВИЛА ЗБЕРІГАННЯ ТА ТРАНСПОРТУВАННЯ

Зберігати виріб необхідно в упакованні підприємства-виробника у вентильованому приміщенні за температури від +10°C до + 40°C та відносної вологості повітря не більше 80%.

Транспортувати дозволяється будь-яким видом транспорту за умови захисту виробу від атмосферних опадів та механічних пошкоджень.

Завантаження і розвантаження повинні виконуватись без різких поштовхів та ударів.

Не піддавайте виріб різким коливанням температур.

Різка зміна температури може викликати конденсацію вологи всередині виробу та порушити його роботоздатність під час увімкнення.

Після перевезення або зберігання за низьких від'ємних температур виріб рекомендовано вмикати не раніше, ніж через 2 години перебування в робочих умовах.

Гарантійні зобов'язання Виробника поширюються тільки на вироби, призначені для постачання та реалізації на території країни або країн, що перелічені в гарантійному бланку (країна або країни призначення).

Придбані в цих країнах, вироби пройшли сертифікацію або були декларовані на відповідність стандартами цих країн, якщо таке вимагається нормативними актами.

Встановлений виробником гарантійний термін експлуатації виробу складає 24 (Двадцять чотири) місяці.

Гарантійний талон в обов'язковому порядку заповнюється продавцем при передачі товару.

Заміна у виробі несправних частин (деталей, вузлів, складальних одиниць) у період гарантійного строку не призводить до встановлення нового гарантійного строку на весь виріб чи на замінені частини.

Виробник не несе гарантійні зобов'язання у таких випадках:

1. Якщо виріб використовувався в інших цілях, що не відповідають його прямому призначенню;
2. Якщо були порушені правила та умови експлуатації викладенні в посібнику який завжди доступний за інтернет посиланням: (<http://prana.help/u1a>);
3. Якщо виріб має сліди спроб некваліфікованого ремонту;

4. Якщо недолік виник внаслідок зміни конструкції або схеми виробу, підключення зовнішніх пристроїв, не передбачених виробником;

5. Якщо недолік викликаний дією непереборних сил, нещасними випадками, умисними або необережними діями споживача або третіх осіб;

6. Якщо виявлено механічні пошкодження, що виникли після передачі виробу користувачу; пошкодження викликані дією вологи, високих або низьких температур, корозією, окисленням, потрапляння в середину сторонніх предметів, речовин, рідин, комах або тварин;

7. Якщо недолік (пошкодження) виник в наслідок природного зносу під час експлуатації виробу. При цьому під природним зносом розуміються наслідки експлуатації виробу, що призвели до погіршення технічного стану і зовнішнього вигляду через тривале використання.

9. Якщо недоліки (пошкодження) викликані використанням нестандартних (неоригінальних) та/або неякісних (пошкоджених) витратних матеріалів, приладдя, інструментів, запасних запчастин, невідповідності мережі живлення.

10. Якщо номери на маркувальних етикетках виправленні, стерті, не збігаються з номером самого пристрою, а також у випадку відсутності маркувальних етикеток.

11. Ремонт виробу та заміна можуть виконуватись з використанням функціонально еквівалентних, відремонтованих або відновлених виробів або деталей.

ГАРАНТІЙНИЙ ТАЛОН

Гарантійний талон заповнювати друкованими літерами.

Виріб:	
Дата реалізації:	
Реквізити торговельної організації, штамп, підпис:	
Територія реалізації:	Україна / Ukraine

ТзОВ «ПРАНА ПЛАТІНУМ».

Україна, 79029, Львів, вул. Кульпарківська, 59

www.prana.ua

+38 (044) 383 03 46 (Київ), +38 (067) 153-99-31,
+38 (063) 991-71-77

	ТАЛОН №1
Дефект:	
Причина:	
Спосіб усунення несправності:	
Дата реабілітації:	
Сервісна компанія:	

	ТАЛОН №2
Дефект:	
Причина:	
Спосіб усунення несправності:	
Дата реабілітації:	
Сервісна компанія:	

	ТАЛОН №3
Дефект:	
Причина:	
Спосіб усунення несправності:	
Дата реабілітації:	
Сервісна компанія:	

	ТАЛОН №4
Дефект:	
Причина:	
Спосіб усунення несправності:	
Дата реабілітації:	
Сервісна компанія:	

Виріб:	
Серійний номер:	

